

ANZHEE

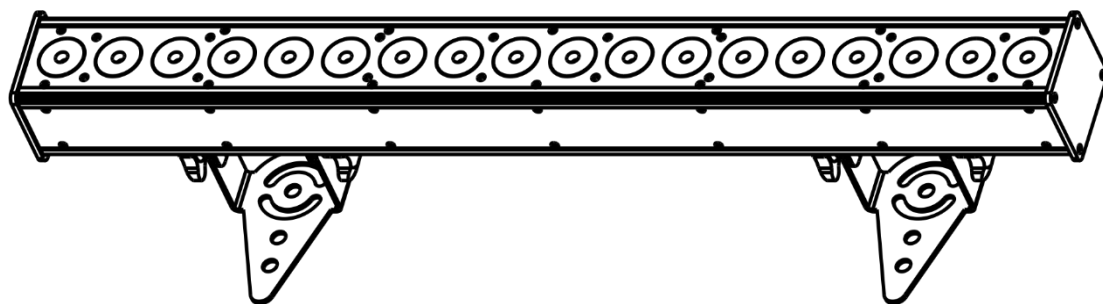

ANZHEE BAR18x12-VL

Паспорт. Руководство пользователя.

Содержание

1. Введение	3
2. Правила эксплуатации	3
3. Меры предосторожности при монтажных работах.....	4
4. Электротехническая безопасность	5
5. Техническое обслуживание и очистка	6
6. Замена плавкого предохранителя	6
7. Схема распайки разъемов DMX	7
8. Функции меню прибора	8
9. Таблица каналов управления	9
10. Технические характеристики	13
11. Габариты прибора	15
12. Гарантийные обязательства	16

1. Введение

Благодарим вас за то, что выбрали профессиональный световой прибор **ANZHEE BAR18x12-BL**.

ВНИМАНИЕ!

В целях собственной безопасности, пожалуйста, внимательно изучите данное руководство по эксплуатации перед установкой и эксплуатацией оборудования.

Данный прибор прошел двухэтапный контроль качества перед выпуском с производства и отправкой клиенту. При получении тщательно проверьте картонную упаковку на предмет повреждений во время транспортировки. При распаковке также внимательно осмотрите непосредственно сам прибор. В случае обнаружения любых повреждений, причиненных во время транспортировки, свяжитесь с поставщиком и не используйте прибор.

2. Правила эксплуатации

- Если прибор подвергся воздействию перепада температур, вызванного изменениями в условиях окружающей среды, не включайте его до тех пор, пока он не достигнет комнатной температуры.
- Во время транспортировки или перемещения избегайте падений прибора, сильных встрясок и вибраций.
- Не переносите прибор за вращающиеся элементы. Это может привести к повреждению механических частей прибора.
- Перед установкой прибора убедитесь в том, что место для его монтажа соответствует требованиям к безопасности.
- Чтобы гарантировать длительный срок службы прибора, не устанавливайте его в сырых помещениях, а также в помещениях, температура окружающей среды в которых превышает 40 градусов.
- Не укладывайте силовые кабели на пол, чтобы избежать травм, вызываемых поражением электрическим током.
- Убедитесь в том, что установкой и эксплуатацией светового прибора занимается квалифицированный специалист, знакомый с его работой и обладающий соответствующими навыками и квалификацией. Большинство повреждений и травм происходят по причине неправильного обращения с оборудованием.
- Сохраните оригинальную упаковку прибора для его дальнейшей транспортировки в случае необходимости.
- Избегайте перегрева прибора, воздействия на него чрезмерной влаги или пыли.
- Не пытайтесь производить замену элементов в приборе без инструкций со стороны производителя или сертифицированной сервисной службы.
- Гарантия не распространяется на неисправности, например, короткие замыкания, поражения электрическим током и т.д., вызванные отказом

пользователя следовать инструкциям, изложенным в настоящем руководстве, или неправомерным использованием оборудования.

- Не направляйте световой поток прибора на горючие вещества.
- Расстояние между прибором и освещаемым объектом должно быть не менее 2 метров.
- Не смотрите на источник света, тем более через увеличительные стекла, (особенно это касается людей, страдающих приступами эпилепсии), так как луч света может вызвать повреждения органов зрения.
- Обеспечьте минимальное свободное пространство в 10 см от вентиляционных отверстий для нормального охлаждения прибора.

3. Меры предосторожности при монтажных работах

- Установка приборов требует особых знаний и опыта, знаний расчета рабочих нагрузок, использования специальных материалов и средств для монтажа, периодическую инспекцию как монтажных работ, так и самого прибора. Если Вы не обладаете таким опытом – не пытайтесь провести монтаж самостоятельно, а прибегайте к услугам профессионалов. Игнорирование этого требования может привести к травмам различной степени.
- Монтаж прибора необходимо производить с использованием надежной и устойчивой конструкции.
- Не забывайте остудить прибор перед тем, как его касаться руками.
- Никогда не используете прибор без защитных кожухов корпуса! Не пытайтесь использовать прибор, если корпус поврежден.
- После установки прибора обеспечьте ограничение доступа к нему людей, особенно детей.
- Прибор должен быть надежно закреплен. Если Вы не уверены в невозможности падения прибора – не устанавливайте прибор!
- Убедитесь в том, что расстояние между любым горючим материалом (например, декорацией) и прибором составляет минимум 1 м. Не допускается монтаж оборудования непосредственно на воспламеняющихся поверхностях.
- Никогда не касайтесь шнура питания, вилки и розетки мокрыми или влажными руками!
- Если Вы намерены произвести его очистку, сначала отсоединяйте его от сети электропитания. Для этого выдерните шнур питания из розетки, удерживая его за вилку!
- Для защиты от поражения электрическим током приборы должны быть заземлены (защищены). Сеть питания должна быть снабжена предохранителем или автоматическим выключателем, а также изоляционной защитой.
- В целях безопасности не устанавливайте прибор в проходах, в местах установки сидений, в местах доступных для детей и животных.
- Недопустимо, чтобы внутрь корпуса попадали посторонние предметы (конфетти, хлопья, пузыри и пр). В противном случае, они могут нарушить изоляцию, что может привести к короткому замыканию!

4. Электротехническая безопасность

- Прибор относится к приборам класса защиты I. Прибор должен быть заземлен. Подключение прибора к электрической сети должен осуществлять квалифицированный сотрудник.
- Убедитесь в том, что напряжение и частота питающей сети соответствует техническим требованиям к системе электропитания прибора.
- Никогда не подключайте прибор к диммеру (регулятору, светорегулятору интенсивности освещения).
- Шнуры электропитания необходимо прокладывать таким образом, чтобы их нельзя было передавить другими предметами.
- Регулярно проверяйте шнур питания прибора на целостность. В случае обнаружения повреждений, отключите его от сети электропитания и замените на новый!
- Отключайте кабель питания от сети, удерживая его за вилку. Никогда не отключайте прибор, дергая его за шнур.
- Подключайте прибор к сети электропитания только после того, как прибор будет полностью установлен, закреплен и застрахован. Подключайте шнур питания в самую последнюю очередь.

5. Техническое обслуживание и очистка

Чтобы сохранить оборудование в надлежащем состоянии и продлить срок его службы, мы рекомендуем регулярно производить его профилактику. Частота профилактических процедур зависит от условий и частоты эксплуатации оборудования. Рекомендуется производить очистку прибора не реже 1 раза в 20-60 дней

1. Регулярно производите очистку линз с внешней и внутренней стороны, чтобы не допустить ослабления потока света в результате скопления на них пыли.
2. Для очистки труднодоступных деталей используйте баллоны со сжатым воздухом
3. Каждые 3-6 месяцев квалифицированный инженер должен производить тщательный внутренний осмотр прибора, чтобы удостовериться в надлежащем состоянии контактов электрической цепи и предотвратить перегрев оборудования в местах ненадежных контактов.

ВНИМАНИЕ!

Мы рекомендуем регулярно производить очистку оборудования. Для очистки используйте влажную, безворсовую ткань. Пожалуйста, не используйте растворители на спиртовой основе.

6. Замена плавкого предохранителя

ВАЖНО!

При замене предохранителя необходимо менять его на предохранитель того же типа и номинала. Если предохранитель перегорает неоднократно, пожалуйста, обратитесь в сервисный центр.

1. Отключите вилку от розетки и отсоедините разъем шнура питания от устройства.
2. Откройте держатель предохранителя на задней панели с помощью подходящей отвертки.
3. Извлеките неисправный предохранитель из держателя предохранителя.
4. Вставьте новый предохранитель в держатель предохранителя.
5. Вставьте держатель предохранителя на место.

Устанавливать, эксплуатировать и обслуживать прибор могут только квалифицированные пользователи. Все процедуры необходимо осуществлять в соответствии с инструкциями, изложенными в данном руководстве.

7. Схема распайки разъемов DMX

Если Вы пользуетесь контроллером с 5-контактным выходом DMX, вам потребуется переходник с 5-контактного разъема на 3-контактный.

3-контактный разъем XLR:

Контакт 1: экран,
 контакт 2: отрицательный сигнал (-),
 контакт 3: положительный сигнал (+).

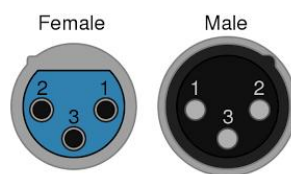

5-контактный разъем XLR:

Контакт 1: экран,
 контакт 2: отрицательный сигнал (-),
 контакт 3: положительный сигнал (+).
 Контакты 4 и 5 не используются.

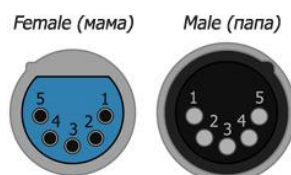

Если при установке оборудования необходимо использовать DMX кабель большой длины, или же необходимо проложить его в местах с повышенным уровнем электрических помех, рекомендуется использовать терминатор DMX линии. Устройство позволяет предотвратить искажение цифровых управляющих сигналов, вызываемое электронными помехами. DMX терминатор представляет собой XLR вилку male (папа) с резистором на 120 Ом, подключенным между 2 и 3 контактами, которая подключается к выходной XLR розетке последнего прибора в цепи.

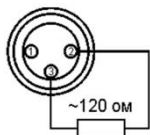

ВНИМАНИЕ!

Использование некачественных кабелей может привести к искажению сигнала и прекращению работы сигнальной линии, что может вызвать проблемы в управлении световыми приборами.

8. Функции меню прибора

Структура меню

№	Отображение на экране	Значение / Комментарий
1	A001 /... / 512	Адрес DMX канала: 001—512
2	9ch / 27ch / 72ch / 81ch	Выбор канального режима: 9, 27, 72, 81 канал
3	CC00	Резкая смена RGB цветов: 01—99
4	Ed00	Плавная смена RGB цветов, пульсация: 01—99
5	Er00	Бегущие RGB цвета 1: 01—99 Задайте ID для создания эффекта бегущих огней на нескольких устройствах
6	Po00	Бегущие RGB цвета 2: 01—99 Задайте ID для создания эффекта бегущих огней на нескольких устройствах
7	Tr00	Смена бегущих огней: 00—8
8	tU00	Смена бегущих огней: 00—99
9	BEB1	Звуковое управление сменой RGB цветов
10	R200	Красный: 000—255
11	G200	Зеленый: 000—255
12	B200	Синий: 000—255
13	W200	Белый: 000—255
14	ID00	ID светодиода: 01—14 Используется для создания эффекта бегущих огней
15	OPRT	Режим: Master/Slave

Описание панели и кнопок

Название	Значение / Комментарий	
MENU	Кнопка выбора меню или возврата к предыдущему меню	
UP	Кнопка вверх	Перемещение по меню или изменение параметров
DOWN	Кнопка вниз	
ENTER	Кнопка подтверждения выбора функции	

9. Таблица каналов управления

9 каналный режим

Канал	Функция	Значение	Описание
1	DIMMER (диммер)	0~255	0-100%
2	STROBE (стробоскоп)	0~4	Открыто
		5~255	0-100% от медленного к быстрому
3	MACRO 1 (набор встроенных эффектов)	0~25	Открытый диммер
		26~35	Закрытый диммер
		36~45	Режим 1. Эффект бегущих цветов (с резким переходом). Цвета выбираются каналами RGBW с 6 по 9. Скорость эффекта - канал 5.
		46~55	Режим 2. Эффект бегущих цветов (с плавным переходом). Цвета выбираются каналами RGBW с 6 по 9. Скорость эффекта - канал 5.
		56~65	Режим 3. Эффект колеса цвета с плавным переходом. Выбор цвета - канал 5.
		66~75	Режим 4. Эффект автоматического вращения колеса цвета (с резким переходом). Скорость эффекта - канал 5.
		76~85	Режим 5. Эффект автоматического вращения колеса цвета (с плавным переходом). Скорость эффекта - канал 5.
		86~155	Режим 6. Эффекты бегущих пикселей (с фиксированными цветами). Скорость эффекта - канал 5.
		156~245	Режим 7. Эффекты бегущих пикселей (с выбором цветов). Цвета выбираются каналами RGBW с 6 по 9. Скорость эффекта - канал 5.

		246-255	Режим 8. Звуковая активация. Выбор цвета - каналы RGBW с 6 по 9.
		В режимах 6 и 7, в нескольких эффектах, возможна смена направления эффекта каналом 4.	
4	MACRO 2 (набор встроенных эффектов)	0-30	Не используется
		31-255	Двуслойные эффекты бегущих цветов. Фон + Эффект. Фон - каналы с 6 по 9. Выбор эффекта - канал 4. Скорость эффекта - канал 5.
5	MACRO SPEED (скорость встроенных эффектов)	Скорость встроенных эффектов от медленной к быстрой	
		В некоторых режимах канала 3 и 4 функционал канала 5 может отличаться. Смотреть описание каналов 3 и 4.	
6	RED (красный)	0-255	Красный цвет 0-100%
7	GREEN (зеленый)	0-255	Зеленый цвет 0-100%
8	BLUE (синий)	0-255	Синий цвет 0-100%
9	WHITE (белый)	0-255	Белый цвет 0-100%

27 канальный режим

Канал	Функция	Значение	Описание
1	DIMMER (диммер)	0-255	0-100%
2	STROBE (стробоскоп)	0-4	Открыто
		5-255	0-100% от медленного к быстрому
3	MACRO 1 (набор встроенных эффектов)	0-25	Открытый диммер
		26-35	Закрытый диммер
		36-45	Режим 1. Эффект бегущих цветов (с резким переходом). Цвета выбираются каналами RGBW с 6 по 9. Скорость эффекта - канал 5.
		46-55	Режим 2. Эффект бегущих цветов (с плавным переходом). Цвета выбираются каналами RGBW с 6 по 9.

			Скорость эффекта - канал 5.
		56~65	Режим 3. Эффект колеса цвета с плавным переходом. Выбор цвета - канал 5.
		66~75	Режим 4. Эффект автоматического вращения колеса цвета (с резким переходом). Скорость эффекта - канал 5.
		76~85	Режим 5. Эффект автоматического вращения колеса цвета (с плавным переходом). Скорость эффекта - канал 5.
		86~155	Режим 6. Эффекты бегущих пикселей (с фиксированными цветами). Скорость эффекта - канал 5.
		156~245	Режим 7. Эффекты бегущих пикселей (с выбором цветов). Цвета выбираются каналами RGBW с 6 по 9. Скорость эффекта - канал 5.
		246~255	Режим 8. Звуковая активация. Выбор цвета - каналы RGBW с 6 по 9.
		В режимах 6 и 7, в нескольких эффектах, возможна смена направления эффекта каналом 4.	
4	MACRO 2 (набор встроенных эффектов)	0~30	Не используется
		31~255	Двуслойные эффекты бегущих цветов. Фон + Эффект. Фон - каналы с 6 по 9. Выбор эффекта - канал 4. Скорость эффекта - канал 5.
5	MACRO SPEED (скорость встроенных эффектов)	0~255	Скорость встроенных эффектов от медленной к быстрой
			В некоторых режимах канала 3 и 4 функционал канала 5 может отличаться. Смотреть описание каналов 3 и 4.
6	RED (красный)	0~255	Красный цвет 0~100%
7	GREEN (зеленый)	0~255	Зеленый цвет 0~100%
8	BLUE (синий)	0~255	Синий цвет 0~100%
9	WHITE (белый)	0~255	Белый цвет 0~100%
10	PIXEL 1	0~255	Выбор цвета и яркости пикселя 1
11	PIXEL 2	0~255	Выбор цвета и яркости пикселя 2

12	PIXEL 3	0~255	Выбор цвета и яркости пикселя 3
13	PIXEL 4	0~255	Выбор цвета и яркости пикселя 4
14	PIXEL 5	0~255	Выбор цвета и яркости пикселя 5
***	***	***	***
27	PIXEL 18	0~255	Выбор цвета и яркости пикселя 27

72 канальный режим

Канал	Функция	Значение	Описание
1	PIXEL 1 RED (красный)	0~255	Раздельное диммирование 0~100% каждого цвета в каждом пикселе
2	PIXEL 1 GREEN (зеленый)	0~255	
3	PIXEL 1 BLUE (синий)	0~255	
4	PIXEL 1 WHITE (белый)	0~255	
5	PIXEL 2 RED (красный)	0~255	
6	PIXEL 2 GREEN (зеленый)	0~255	
7	PIXEL 2 BLUE (синий)	80~255	
8	PIXEL 2 WHITE (белый)	0~255	
***	***	***	
69	PIXEL 18 RED (красный)	0~255	
70	PIXEL 18 GREEN (зеленый)	0~255	
71	PIXEL 18 BLUE (синий)	0~255	
72	PIXEL 18 WHITE (белый)	0~255	

81 канальный режим

Канал	Функция	Значение	Описание
1-9	9 канальный режим. Полное повторение.		
10-81	72 канальный режим. Полное повторение.		

10. Технические характеристики

ИСТОЧНИК СВЕТА

- Источник света: 18 шт. светодиодов по 10 Вт
- Тип светодиода: мультичип, 4 цвета в каждом светодиоде: красный, зеленый, синий, белый
- Тип цветосмешения: RGBW
- Количество цветов/оттенков: Более 16 миллионов оттенков
- Срок службы светодиодов: 50 000 часов

КЛЮЧЕВЫЕ ХАРАКТЕРИСТИКИ

- Тип: линейный светодиодный прожектор
- Диммер: линейный 0-100%
- Пиксельное управление (индивидуальное управление каждым светодиодом)
- Температурная защита от перегрева светодиодов
- Система охлаждения: активная

ОСОБЕННОСТИ

- Улучшенная оптика - используются крупные 40 мм линзы, которые на 20-30% эффективнее стандартных 30 мм линз

УПРАВЛЕНИЕ

- Протоколы управления: DMX512
- Количество каналов DMX: 9/27/72/81 канал
- Звуковая активация
- Встроенные автоматические программы
- Master-Slave (режим Главный-Ведомый)
- LCD-дисплей, 4 навигационные кнопки

РАЗЪЕМЫ

- Питание: PowerCon (вход + сквозной выход)
- DMX: 3-pin XLR вход/выход

ГАБАРИТЫ, ВЕС

- Габариты: 952 x 98 x 87 мм
- Вес: 5,7 кг

ПИТАНИЕ

- Входное напряжение: AC 110-240 В AC 50/60Гц
- Номинальная мощность: 200Вт @220 В

Anzhee BAR18x12-BL

www.anzhee.ru

КОМПЛЕКТ ПОСТАВКИ

- Световой прибор ANZHEE BAR18x12-BL - 1шт.
- Кабель питания - 1шт.
- Паспорт. Руководство пользователя - 1шт.
- Упаковка



11. Габариты прибора

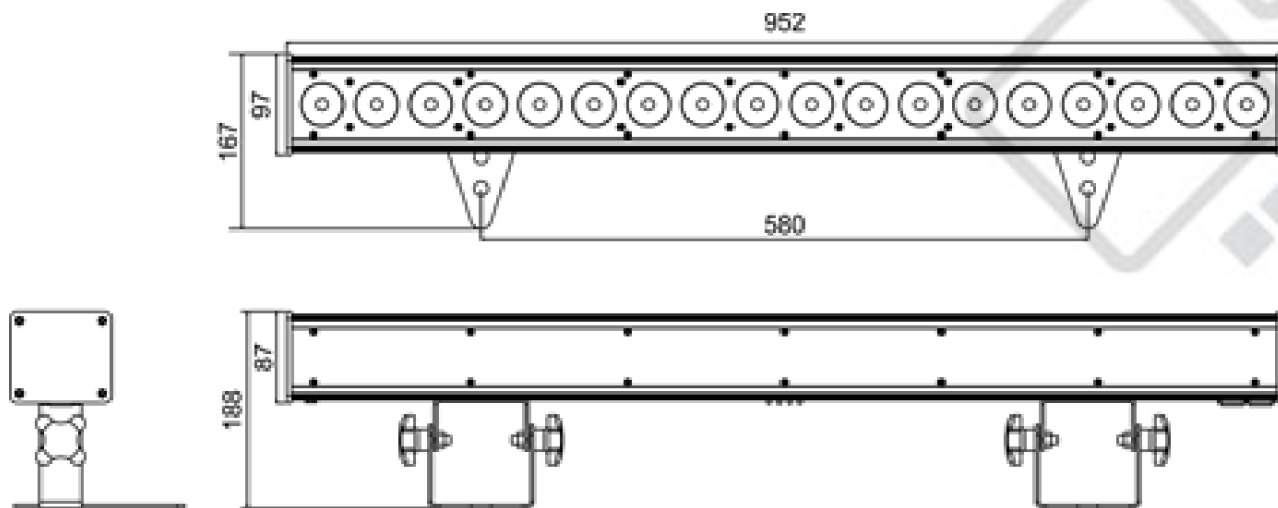

12. Гарантийные обязательства

1. Производитель гарантирует соответствие техническим характеристикам при соблюдении условий эксплуатации, транспортирования, хранения и монтажа.
2. Гарантийный срок эксплуатации исчисляется со дня продажи. При отсутствии корректно заполненного гарантийного талона и штампа поставщика в данном гарантийном талоне, условия гарантии регламентируются договором, а срок гарантии исчисляется со дня подписания акта приема-передачи оборудования.
3. При выявлении неисправностей в течение гарантийного срока поставщик обязуется осуществить ремонт изделия за свой счет. Гарантийные обязательства выполняются только при условии соблюдения правил установки и эксплуатации изделия.
4. Гарантийные обязательства не выполняются при:
 - наличии механических, термических повреждений оборудования или его частей;
 - наличии следов несанкционированного вскрытия и ремонта прибора;
 - наличия следов попадания жидкостей внутрь прибора.

При обнаружении вышеописанных нарушений ремонт производится на платной основе.

5. По вопросам сервисного обслуживания оборудования следует обращаться непосредственно к поставщику. В случае возникновения сложностей в решении сервисных вопросов с поставщиком, вы можете обратиться напрямую к компании-вендору (контакты указаны на сайте www.anzhee.ru), обязательно предоставив документ приема-передачи оборудования от поставщика.

ГАРАНТИЙНЫЙ ТАЛОН № _____

Наименование	ANZHEE BAR18x12-BL
Серийный номер	
Гарантийный срок	1 год с даты продажи
Дата продажи	
Продавец	

Подпись продавца _____

М.П.

=====

«Товар получил в исправном состоянии. С гарантийными условиями ознакомлен и согласен».

Подпись покупателя _____

=====

ОТМЕТКИ О ПРОИЗВЕДЕННОМ РЕМОНТЕ:

Дата ремонта _____

Произведенный ремонт _____

Дата ремонта _____

Произведенный ремонт _____







✉ support@anzhee.ru

🌐 www.anzhee.ru