

ANZHEE **PHOENIX** *series*

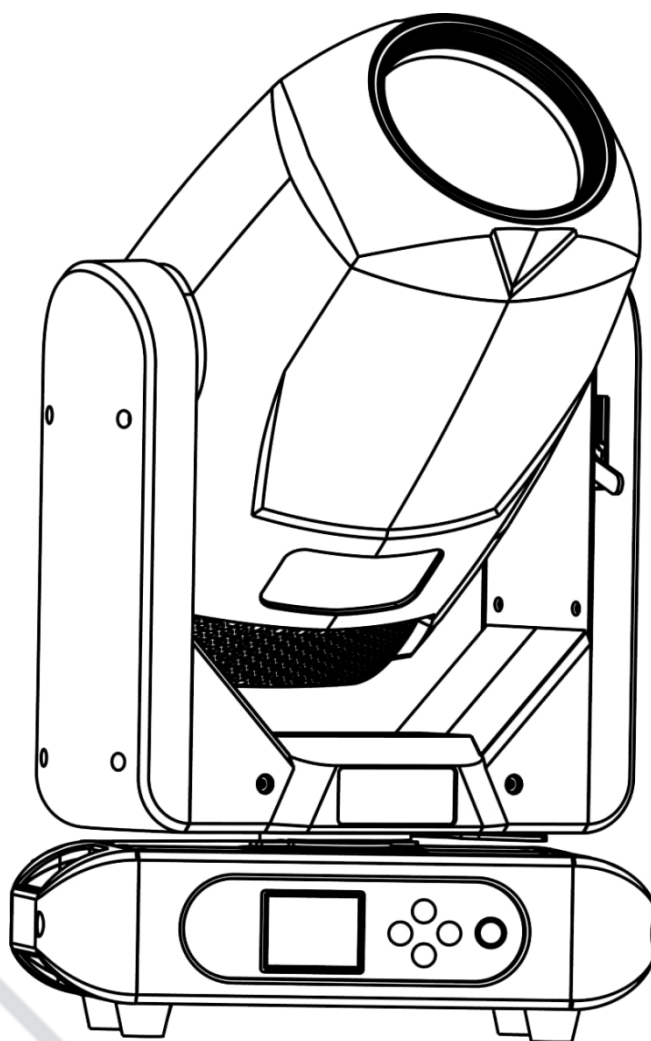

PRO PHOENIX BSW 350 CMY

Руководство пользователя

Содержание

1. Введение.....	3
2. Правила эксплуатации.....	3
3. Меры предосторожности при монтажных работах.....	4
4. Электротехническая безопасность.....	5
5. Техническое обслуживание и очистка.....	6
6. Замена плавкого предохранителя.....	6
7. Схема распайки разъемов DMX.....	7
8. Функции меню прибора.....	8
9. Таблица каналов управления.....	11
10. Технические характеристики.....	29
11. Габариты прибора.....	31
12. Фотометрические данные.....	31
13. Гарантийные обязательства.....	32

1. Введение

Благодарим вас за то, что выбрали профессиональный световой прибор **Anzhee PRO PHOENIX BSW 350 CMY**.

ВНИМАНИЕ!

В целях собственной безопасности, пожалуйста, внимательно изучите данное руководство по эксплуатации перед установкой и эксплуатацией оборудования.

Данный прибор прошел двухэтапный контроль качества перед выпуском с производства и отправкой клиенту. При получении тщательно проверьте картонную упаковку на предмет повреждений во время транспортировки. При распаковке также внимательно осмотрите непосредственно сам прибор. В случае обнаружения любых повреждений, причиненных во время транспортировки, свяжитесь с поставщиком и не используйте прибор.

2. Правила эксплуатации

- Если прибор подвергся воздействию перепада температур, вызванного изменениями в условиях окружающей среды, не включайте его до тех пор, пока он не достигнет комнатной температуры.
- Во время транспортировки или перемещения избегайте падений прибора, сильных встрясок и вибраций.
- Не переносите прибор за вращающиеся элементы. Это может привести к повреждению механических частей прибора.
- Перед установкой прибора убедитесь в том, что место для его монтажа соответствует требованиям к безопасности.
- Проверьте состояние всех линз. Рекомендуется заменять линзы в случае возникновения повреждений или сильных царапин.
- Чтобы гарантировать длительный срок службы прибора, не устанавливайте его в сырых помещениях, а также в помещениях, температура окружающей среды в которых превышает 40 градусов.
- Не укладывайте силовые кабели на пол, чтобы избежать травм, вызываемых поражением электрическим током.
- Убедитесь в том, что установкой и эксплуатацией светового прибора занимается квалифицированный специалист, знакомый с его работой и обладающий соответствующими навыками и квалификацией. Большинство повреждений и травм происходят по причине неправильного обращения с оборудованием.
- Сохраните оригинальную упаковку прибора для его дальнейшей транспортировки в случае необходимости.
- Избегайте перегрева прибора, воздействия на него чрезмерной влаги или пыли.
- Не пытайтесь производить замену элементов в приборе без инструкций со стороны производителя или сертифицированной сервисной службы.

- Гарантия не распространяется на неисправности, например, короткие замыкания, поражения электрическим током и т.д., вызванные отказом пользователя следовать инструкциям, изложенным в настоящем руководстве, или неправомерным использованием оборудования.
- Не направляйте световой поток прибора на горючие вещества.
- Расстояние между прибором и освещаемым объектом должно быть не менее 2 метров.
- Не смотрите на источник света, тем более через увеличительные стекла, (особенно это касается людей, страдающих приступами эпилепсии), так как луч света может вызвать повреждения органов зрения.
- Обеспечьте минимальное свободное пространство в 10 см от вентиляционных отверстий для нормального охлаждения прибора.

3. Меры предосторожности при монтажных работах.

- Установка приборов на высоте требует особых знаний и опыта, знаний расчета рабочих нагрузок, использования специальных материалов и средств для монтажа, периодическую инспекцию как монтажных работ, так и самого прибора. Если Вы не обладаете таким опытом – не пытайтесь провести монтаж самостоятельно, а прибегайте к услугам профессионалов. Игнорирование этого требования может привести к травмам различной степени.
- Монтаж прибора необходимо производить с использованием надежной и устойчивой конструкции.
- Не забывайте остудить прибор перед тем, как его касаться руками.
- Никогда не используете прибор без защитных кожухов корпуса! Не пытайтесь использовать прибор, если корпус поврежден.
- Во время монтажа, демонтажа и обслуживания прибора, установленного на высоте, нахождение людей в зоне установки (возможной зоне падения предметов) категорически запрещено
- Прибор можно подвешивать, или устанавливать на поверхность. Перед монтажом прибора на поверхность или специальную конструкцию, убедитесь в том, что она сможет выдержать вес, в 10 раз превышающий вес прибора.
- В качестве дополнительной меры предосторожности во избежание повреждений и травм, вызываемых поломкой крепежных деталей, используйте страховочные тросы. Убедитесь в том, что все крепежные винты надёжно закреплены при монтаже прибора.
- После установки прибора обеспечьте ограничение доступа к нему людей, особенно детей.
- Прибор должен быть надёжно закреплен. Если Вы не уверены в невозможности падения прибора – не устанавливайте прибор!
- Убедитесь в том, что расстояние между любым горючим материалом (например, декорацией) и прибором составляет минимум 0,5 м. Не допускается монтаж оборудования непосредственно на воспламеняющихся поверхностях.
- Никогда не касайтесь шнура питания, вилки и розетки мокрыми или

влажными руками!

- Если Вы намерены произвести его очистку, сначала отсоединяйте его от сети электропитания. Для этого выдерните шнур питания из розетки, удерживая его за вилку!
- Для защиты от поражения электрическим током приборы должны быть заземлены (защищены). Сеть питания должна быть снабжена предохранителем или автоматическим выключателем, а также изоляционной защитой.
- В целях безопасности не устанавливайте прибор в проходах, в местах установки сидений, в местах доступных для детей и животных.
- Недопустимо, чтобы внутрь корпуса попадали посторонние предметы (конфетти, хлопунки, пузыри и пр). В противном случае, они могут нарушить изоляцию, что может привести к короткому замыканию!
- Прибор необходимо устанавливать в хорошо проветриваемых местах, на расстоянии 50 сантиметров от стен. После установки проверьте вентиляционную решетки и вентиляторы на предмет чистоты и беспрепятственной работы.

4. Электротехническая безопасность

- Прибор относится к приборам класса защиты I. Прибор должен быть заземлен. Подключение прибора к электрической сети должен осуществлять квалифицированный сотрудник.
- Убедитесь в том, что напряжение и частота питающей сети соответствует техническим требованиям к системе электропитания прибора.
- Никогда не подключайте прибор к диммеру (регулятору, светорегулятору интенсивности освещения).
- Не рекомендуется подключать более четырех световых приборов последовательно во взаимосвязанную цепь, когда питание от одного прибора к другому осуществляется с помощью пропускного светлого серого разъема типа «PowerCon» - POWER OUT.
- Шнуры электропитания необходимо прокладывать таким образом, чтобы их нельзя было передавить другими предметами.
- Регулярно проверяйте шнур питания прибора на целостность. В случае обнаружения повреждений, отключите его от сети электропитания и замените на новый!
- Отключайте кабель питания от сети, удерживая его за вилку. Никогда не отключайте прибор, дергая его за шнур.
- Подключайте прибор к сети электропитания только после того, как прибор будет полностью установлен, закреплен и застрахован. Подключайте шнур питания в самую последнюю очередь.

5. Техническое обслуживание и очистка

Чтобы сохранить оборудование в надлежащем состоянии и продлить срок его службы, мы рекомендуем регулярно производить его профилактику. Частота профилактических процедур зависит от условий и частоты эксплуатации оборудования. Рекомендуется производить очистку прибора не реже 1 раза в 20-60 дней

1. Регулярно производите очистку линз с внешней и внутренней стороны, чтобы не допустить ослабления потока света в результате скопления на них пыли.
2. Регулярно производите очистку вентиляторов от пыли.
3. Для очистки труднодоступных деталей используйте баллоны со сжатым воздухом
4. Каждые 3-6 месяцев квалифицированный инженер должен производить тщательный внутренний осмотр прибора, чтобы удостовериться в надлежащем состоянии контактов электрической цепи и предотвратить перегрев оборудования в местах ненадежных контактов.

ВНИМАНИЕ!

Мы рекомендуем регулярно производить очистку оборудования. Для очистки используйте влажную, безворсовую ткань. Пожалуйста, не используйте растворители на спиртовой основе.

6. Замена плавкого предохранителя

ВАЖНО!

При замене предохранителя необходимо менять его на предохранитель того же типа и номинала. Если предохранитель перегорает неоднократно, пожалуйста, обратитесь в сервисный центр.

1. Отключите вилку от розетки и отсоедините разъем шнура питания от устройства.
2. Откройте держатель предохранителя на задней панели с помощью подходящей отвертки.
3. Извлеките неисправный предохранитель из держателя предохранителя.
4. Вставьте новый предохранитель в держатель предохранителя.
5. Вставьте держатель предохранителя на место.

Устанавливать, эксплуатировать и обслуживать прибор могут только квалифицированные пользователи. Все процедуры необходимо осуществлять в соответствии с инструкциями, изложенными в данном руководстве.

7. Схема распайки разъемов DMX.

Если Вы пользуетесь контроллером с 5-контактным выходом DMX, вам потребуется переходник с 5-контактного разъема на 3-контактный.

3-контактный разъем XLR:

Контакт 1: экран,
контакт 2: отрицательный сигнал (-),
контакт 3: положительный сигнал (+).

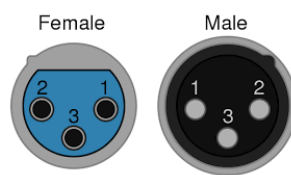

5-контактный разъем XLR:

Контакт 1: экран,
контакт 2: отрицательный сигнал (-),
контакт 3: положительный сигнал (+).
Контакты 4 и 5 не используются.

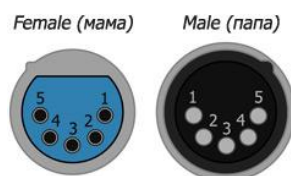

Если при установке оборудования необходимо использовать DMX кабель большой длины, или же необходимо проложить его в местах с повышенным уровнем электрических помех, рекомендуется использовать терминатор DMX линии. Устройство позволяет предотвратить искажение цифровых управляющих сигналов, вызываемое электронными помехами. DMX терминатор представляет собой XLR вилку male (папа) с резистором на 120 Ом, подключенным между 2 и 3 контактами, которая подключается к выходной XLR розетке последнего прибора в цепи.

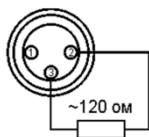

ВНИМАНИЕ!

Использование некачественных кабелей может привести к искажению сигнала и прекращению работы сигнальной линии, что может вызвать проблемы в управлении световыми приборами.

8. Функции меню прибора



Номер	Элемент	Функция
1	Menu/Меню	Вход в меню / Выход из меню
2	Up/Вверх	Кнопка выбора / перемещения вверх
3	Enter/Ввод	Подтверждение выбранной функции
4	Down/Вниз	Кнопка выбора / перемещения вниз
5	Батарея	Настройка меню без подключения к сети с помощью батареи.*
6	Охлаждение	Быстрый доступ к режимам охлаждения**

* Активация аккумуляторной батареи. Если предварительно в специальный слот установлен литиевый аккумулятор формата 10440 с напряжением 3,7 вольта, то при выключенном основном питании прибора, при нажатии и удержании этой кнопки начнется запуск блока управления. Удерживать кнопку нужно до полной загрузки меню, до появления главного экрана меню. После кнопки можно отпустить. На экране снизу появится дополнительная индикация заряда батареи. Данная функция позволяет настраивать прибор когда основного питания на площадке еще нет.

** Кнопка быстрого доступа к смене режимов охлаждения. Однократное нажатие кнопки открывает меню выбора режима: Автоматический (Auto) - автоматический режим охлаждения. Быстро (Fast) - максимальная скорость вращения вентиляторов. Медленно (Low) - медленная скорость вращения вентиляторов. Данный режим соответствует "тихому" режиму в прошлых версиях прибора и обеспечивает низкий уровень шума. Тихе (SuperLow) - режим который дает дополнительные возможности по

уровню шума, когда надо совсем тихо или прежнего "тихого" режима не достаточно. Для активации режима охлаждения достаточно выбрать кнопками Up/Вверх или Down/Вниз нужный режим, после чего нажать Enter/Ввод. Выйти на главный экран можно нажатием на кнопку выбора режимов.

Раздел меню	Подменю / Значение		Комментарии
INFORMATION (информация)	ADDRESS	1-512	DMX адрес
	RUNTIME	TIME	Время работы прибора
	VERSION		Версия ПО
	TEMPERATURE	MAIN BOARD	Температура панели управления
		LIGHT SOURCE	Температура источника света
	FAN SPEED		Скорость вентилятора
	ERROR MESSAGE		Сообщения об ошибках
SETTINGS (настройки)	RESET	REBOOT	Перезагрузка
		DEFAULT DATA	Сброс настроек
	CHANNEL SET		Выбор канала управления
	SIGNAL	DMX512	Выбор режима работы прибора
		ARTNET	
		PROGRAM	
	OFFLINE SET (положение при потере сигнала)	HOME	Вернуться
		HOLD	Сохранить
	FAN MODE	AUTO	Режим работы вентилятора
		FAST	
LOW			
SUPERLOW			
WIRELESS SET	ON	Включить	

	(беспроводное управление)	OFF	Выключить
	ADJUST		Установки
	ARTNET SET (настройка протокола ARTNET)	IP ADDRESS	IP адрес
		SUBNET MASK	Маска подсети
		UNIVERSE	Вселенная
RDM UID		ID устройства	
LAMP	AUTO ON	NC	Функция не используется
	LIGHT UP	NC	
	LAMP ADJUST	NC	
	LAMP FAIL	NC	
DISPLAY (дисплей)	LANGUAGE	ENGLISH	Английский
		CHINESE	Китайский
		RUSSIAN	Русский
	BACKLIGHT (подсветка)	ON	Включить
		OFF	Выключить
		FLASH	Автоматическое отключение
USER (настройки пользователя)	SETTING LOCK (блокировка настроек)	INPUT CODE	Код разблокировки 1234
	KEY LOCK (блокировка кнопок)	ON	Включить
		OFF	Выключить
	TEST (тестовый режим)	ON	Включить
		OFF	Выключить
	PROGRAM	SELECT PROGRAM 1-8	Выбор автоматической программы
		PROGRAM 1-8	Настройка автоматической программы

ВНИМАНИЕ!

Для калибровки нулевых положений моторов необходимо сначала зайти в меню USER - SETTING LOCK и ввести код «1234» для разблокировки функции

калибровки. Затем необходимо зайти в меню SETTING – ADJUST, выбрать необходимую функцию (мотор) для калибровки и подобрать значение, соответствующее необходимому положению мотора.

9. Таблица каналов управления

21 канальный режим

Канал	Функция	Значение	Описание
1	Вращение по оси X (PAN)	0~255	
2	Вращение по оси X - 16 bit (PAN)	0~255	
3	Наклон по оси Y (TILT)	0~255	
4	Наклон по оси Y - 16 bit (TILT)	0~255	
5	Цветное колесо (COLOR WHEEL)	0~7	Открыто
		8~15	Цвет 1
		16~23	Цвет 2
		24~31	Цвет 3
		32~39	Цвет 4
		40~47	Цвет 5
		48~55	Цвет 6
		56~63	Цвет 7
		64~71	Цвет 8
		72~79	Цвет 9
		80~87	Цвет 10
		88~95	Цвет 11
		96~103	Нет цвета

		104-221	Цвета в любой последовательности (выставление колеса в любое положение)
		222-238	Вращение колеса по часовой стрелке
		239-255	Вращение колеса против часовой стрелки
6	Статичные гобо (STATIC GOBO)	0-3	Открыто
		4-7	Гобо 1
		8-11	Гобо 2
		12-15	Гобо 3
		16-19	Гобо 4
		20-23	Гобо 5
		24-27	Гобо 6
		28-31	Гобо 7
		32-35	Гобо 8
		36-39	Гобо 9
		40-43	Гобо 10
		44-47	Гобо 11
		48-51	Гобо 12
		52-55	Гобо 13
		56-59	Нет Гобо
		60-67	Эффект тряски Гобо 1: Медленно - > Быстро
		68-75	Эффект тряски Гобо 2: Медленно - > Быстро
		76-83	Эффект тряски Гобо 3: Медленно - > Быстро
		84-91	Эффект тряски Гобо 4: Медленно - > Быстро
		92-99	Эффект тряски Гобо 5: Медленно - > Быстро
100-107	Эффект тряски Гобо 6: Медленно - > Быстро		
108-115	Эффект тряски Гобо 7: Медленно - > Быстро		

		116~123	Эффект тряски Гобо 8: Медленно - > Быстро
		124~131	Эффект тряски Гобо 9: Медленно - > Быстро
		132~139	Эффект тряски Гобо 10: Медленно - > Быстро
		140~147	Эффект тряски Гобо 11: Медленно - > Быстро
		148~155	Эффект тряски Гобо 12: Медленно - > Быстро
		156~163	Эффект тряски Гобо 13: Медленно - > Быстро
		164~167	Нет гобо
		168~211	Вращение колеса гобо против часовой стрелки
		212~255	Вращение колеса гобо по часовой стрелке
7	Вращающиеся гобо (ROTATION GOBO WHEEL)	0~7	Открыто
		8~15	Гобо 1
		16~23	Гобо 2
		24~31	Гобо 3
		32~39	Гобо 4
		40~47	Гобо 5
		48~55	Гобо 6
		56~63	Гобо 7
		64~71	Нет Гобо
		72~79	Эффект тряски Гобо 1: Медленно - > Быстро
		80~87	Эффект тряски Гобо 2: Медленно - > Быстро
		88~95	Эффект тряски Гобо 3: Медленно - > Быстро
		96~103	Эффект тряски Гобо 4: Медленно - > Быстро
		104~111	Эффект тряски Гобо 5: Медленно - > Быстро

		112-119	Эффект тряски Гобо 6: Медленно - > Быстро
		120-127	Эффект тряски Гобо 7: Медленно - > Быстро
		128-135	Нет гобо
		136-195	Вращение колеса гобо против часовой стрелки
		196-255	Вращение колеса гобо по часовой стрелке
8	Вращение гобо (GOBO ROTATION)	0-3	Нет эффекта
		4-123	Вращение гобо на заданный угол
		124-187	Вращение влево
		188-191	Стоп
		192-255	Вращение вправо
9	Диммер (DIMMER)	0-255	Яркость 0-100%
10	Стробоскоп (STROBE)	0-3	Затвор открыт
		4-67	Эффект 1
		68-99	Эффект 2
		100-131	Эффект 3
		132-175	Эффект 4
		176-247	Эффект 5
		248-251	Произвольная пульсация 1
		252-255	Произвольная пульсация 2
11	Режим работы диммера (DIMMER MODE)	0-63	Частота мерцания светодиода 1200 стандартная плавность диммера
		64-127	Частота мерцания светодиода 1200 быстрая плавность диммера
		128-191	Частота мерцания светодиода 13672 стандартная плавность диммера
		192-255	Частота мерцания светодиода 13672 быстрая плавность диммера
12	Призма (PRISM)	0-31	Призма выключена
		32-255	Призма включена
13		0-3	Остановка призмы

	Вращение призмы (PRISM ROTATION)	4-123	Поворот призмы под любым углом
		124-187	Против часовой стрелки от медленного к быстрому
		188-191	Стоп
		192-255	По часовой стрелке от быстрого к медленному
14	Зум (ZOOM)	0-255	Регулировка угла раскрытия луча
15	Фокус (FOCUS)	0-255	Фокусировка
16	Авто Фокус (AUTO FOCUS DISTANCE RESERVED)	0-3	Функция не используется
		4-63	5 м
		64-127	7,5 м
		128-191	10 м
		192-255	15 м
17	Авто Фокус Точно (AUTO FOCUS DISTANCE FINE RESERVED)	0-255	Зависит от значений, выставленных в предыдущем канале
18	Ирисовая диаграмма (IRIS)	0-127	Раскрытие ирисовой диаграммы от большого до малого
		128-135	Самое маленькое раскрытие диафрагмы
		135-173	Встроенная программа 1 (от медленного к быстрому)
		174-211	Встроенная программа 2 (от медленного к быстрому)
		212-249	Встроенная программа 3 (от медленного к быстрому)
		250-255	Самое маленькое раскрытие диафрагмы
19	Фрост (FROST)	0-9	Не задано
		10-255	Плавное добавление эффекта Фрост

20	Скорость вращения (PAN / TILT SPEED)	0~255	От быстрой к медленной
21	Управление (CONTROL)	0~19	Нет функции
		20~29	Полный сброс
		30~39	Сброс наклона и поворота
		40~49	Сброс цвета, Гобо
		50~59	Сброс параметров Зум, Фокус, Призма и Фрост
		60~69	Нет функции
		70~74	Сброс настроек дисплея
		75~79	Выключение дисплея
		80~84	Включение дисплея
		85~89	Низкая скорость охлаждения
		90~94	Средняя скорость охлаждения
		95~99	Высокая скорость охлаждения

25 канальный режим

Канал	Функция	Значение	Описание
1	Вращение по оси X (PAN)	0~255	
2	Вращение по оси X - 16 bit (PAN)	0~255	
3	Наклон по оси Y (TILT)	0~255	
4	Наклон по оси Y - 16 bit (TILT)	0~255	
5	Цветное колесо (COLOR WHEEL)	0~7	Открыто
		8~15	Цвет 1
		16~23	Цвет 2
		24~31	Цвет 3
		32~39	Цвет 4
		40~47	Цвет 5
		48~55	Цвет 6
		56~63	Цвет 7
		64~71	Цвет 8
		72~79	Цвет 9
		80~87	Цвет 10
		88~95	Цвет 11
		96~103	Нет цвета
104~221	Цвета в любой последовательности (выставление колеса в любое положение)		
222~238	Вращение колеса по часовой стрелке		

		239~255	Вращение колеса против часовой стрелки
6	CYAN	0~255	Интенсивность голубого цвета
7	MAGENTA	0~255	Интенсивность фиолетового цвета
8	YELLOW	0~255	Интенсивность желтого цвета
9	COLOUR TEMPERATURE	0~255	Температура цвета
10	Статичные гобо (STATIC GOBO)	0~3	Открыто
		4~7	Гобо 1
		8~11	Гобо 2
		12~15	Гобо 3
		16~19	Гобо 4
		20~23	Гобо 5
		24~27	Гобо 6
		28~31	Гобо 7
		32~35	Гобо 8
		36~39	Гобо 9
		40~43	Гобо 10
		44~47	Гобо 11
		48~51	Гобо 12
		52~55	Гобо 13
		56~59	Нет Гобо
		60~67	Эффект тряски Гобо 1: Медленно - > Быстро
		68~75	Эффект тряски Гобо 2: Медленно - > Быстро
76~83	Эффект тряски Гобо 3: Медленно - > Быстро		
84~91	Эффект тряски Гобо 4: Медленно - > Быстро		
92~99	Эффект тряски Гобо 5: Медленно - > Быстро		
100~107	Эффект тряски Гобо 6:		

			Медленно - > Быстро
		108~115	Эффект тряски Гобо 7: Медленно - > Быстро
		116~123	Эффект тряски Гобо 8: Медленно - > Быстро
		124~131	Эффект тряски Гобо 9: Медленно - > Быстро
		132~139	Эффект тряски Гобо 10: Медленно - > Быстро
		140~147	Эффект тряски Гобо 11: Медленно - > Быстро
		148~155	Эффект тряски Гобо 12: Медленно - > Быстро
		156~163	Эффект тряски Гобо 13: Медленно - > Быстро
		164~167	Нет гобо
		168~211	Вращение колеса гобо против часовой стрелки
		212~255	Вращение колеса гобо по часовой стрелке
11	Вращающиеся гобо (ROTATION GOBO WHEEL)	0~7	Открыто
		8~15	Гобо 1
		16~23	Гобо 2
		24~31	Гобо 3
		32~39	Гобо 4
		40~47	Гобо 5
		48~55	Гобо 6
		56~63	Гобо 7
		64~71	Нет Гобо
		72~79	Эффект тряски Гобо 1: Медленно - > Быстро
		80~87	Эффект тряски Гобо 2: Медленно - > Быстро
		88~95	Эффект тряски Гобо 3: Медленно - > Быстро
		96~103	Эффект тряски Гобо 4:

			Медленно - > Быстро
		104~111	Эффект тряски Гобо 5: Медленно - > Быстро
		112~119	Эффект тряски Гобо 6: Медленно - > Быстро
		120~127	Эффект тряски Гобо 7: Медленно - > Быстро
		128~135	Нет гобо
		136~195	Вращение колеса гобо против часовой стрелки
		196~255	Вращение колеса гобо по часовой стрелке
12	Вращение гобо (GOBO ROTATION)	0~3	Нет эффекта
		4~123	Вращение гобо на заданный угол
		124~187	Вращение влево
		188~191	Стоп
		192~255	Вращение вправо
13	Диммер (DIMMER)	0~255	Яркость 0-100%
14	Стробоскоп (STROBE)	0~3	Затвор открыт
		4~67	Эффект 1
		68~99	Эффект 2
		100~131	Эффект 3
		132~175	Эффект 4
		176~247	Эффект 5
		248~251	Произвольная пульсация 1
		252~255	Произвольная пульсация 2
15	Режим работы диммера (DIMMER MODE)	0~63	Частота мерцания светодиода 1200 стандартная плавность диммера
		64~127	Частота мерцания светодиода 1200 быстрая плавность диммера
		128~191	Частота мерцания светодиода 13672 стандартная плавность диммера
		192~255	Частота мерцания светодиода 13672 быстрая плавность диммера
16	Призма	0~31	Призма выключена

	(PRISM)	32-255	Призма включена
17	Вращение призмы (PRISM ROTATION)	0-3	Остановка призмы
		4-123	Поворот призмы под любым углом
		124-187	Против часовой стрелки от медленного к быстрому
		188-191	Стоп
		192-255	По часовой стрелке от быстрого к медленному
18	Зум (ZOOM)	0-255	Регулировка угла раскрытия луча
19	Фокус (FOCUS)	0-255	Фокусировка
20	Авто Фокус (AUTO FOCUS DISTANCE RESERVED)	0-3	Функция не используется
		4-63	5 м
		64-127	7,5 м
		128-191	10 м
		192-255	15 м
21	Авто Фокус Точно (AUTO FOCUS DISTANCE FINE RESERVED)	0-255	Зависит от значений, выставленных в предыдущем канале
22	Ирисовая диаграмма (IRIS)	0-127	Раскрытие ирисовой диаграммы от большого до малого
		128-135	Самое маленькое раскрытие диафрагмы
		135-173	Встроенная программа 1 (от медленного к быстрому)
		174-211	Встроенная программа 2 (от медленного к быстрому)
		212-249	Встроенная программа 3

			(от медленного к быстрому)
		250~255	Самое маленькое раскрытие диафрагмы
23	Фрост (FROST)	0~9	Не задано
		10~255	Плавное добавление эффекта Фрост
24	Скорость вращения (PAN / TILT SPEED)	0~255	От быстрой к медленной
25	Управление (CONTROL)	0~19	Функция не используется
		20~29	Полный сброс
		30~39	Сброс наклона и поворота
		40~49	Сброс цвета, Гобо, цветовой температуры
		50~59	Сброс параметров Зум, Фокус, Призма и Фрост
		60~69	Функция не используется
		70~74	Сброс настроек дисплея
		75~79	Выключение дисплея
		80~84	Включение дисплея
		85~89	Низкая скорость охлаждения
		90~94	Средняя скорость охлаждения
		95~99	Высокая скорость охлаждения

28 канальный режим

Канал	Функция	Значение	Описание
1	Вращение по оси X (PAN)	0-255	
2	Вращение по оси X - 16 bit (PAN)	0-255	
3	Наклон по оси Y (TILT)	0-255	
4	Наклон по оси Y - 16 bit (TILT)	0-255	
5	Цветное колесо (COLOR WHEEL)	0-7	Открыто
		8-15	Цвет 1
		16-23	Цвет 2
		24-31	Цвет 3
		32-39	Цвет 4
		40-47	Цвет 5
		48-55	Цвет 6
		56-63	Цвет 7
		64-71	Цвет 8
		72-79	Цвет 9
		80-87	Цвет 10
		88-95	Цвет 11
		96-103	Нет цвета
		104-221	Цвета в любой последовательности (выставление колеса в любое положение)
222-238	Вращение колеса по часовой стрелке		

		239~255	Вращение колеса против часовой стрелки
6	CYAN	0~255	Интенсивность голубого цвета
7	MAGENTA	0~255	Интенсивность фиолетового цвета
8	YELLOW	0~255	Интенсивность желтого цвета
9	COLOUR TEMPERATURE	0~255	Температура цвета
10	Статичные гобо (STATIC GOBO)	0~3	Открыто
		4~7	Гобо 1
		8~11	Гобо 2
		12~15	Гобо 3
		16~19	Гобо 4
		20~23	Гобо 5
		24~27	Гобо 6
		28~31	Гобо 7
		32~35	Гобо 8
		36~39	Гобо 9
		40~43	Гобо 10
		44~47	Гобо 11
		48~51	Гобо 12
		52~55	Гобо 13
		56~59	Нет Гобо
		60~67	Эффект тряски Гобо 1: Медленно - > Быстро
		68~75	Эффект тряски Гобо 2: Медленно - > Быстро
		76~83	Эффект тряски Гобо 3: Медленно - > Быстро
		84~91	Эффект тряски Гобо 4: Медленно - > Быстро
92~99	Эффект тряски Гобо 5: Медленно - > Быстро		
100~107	Эффект тряски Гобо 6: Медленно - > Быстро		
108~115	Эффект тряски Гобо 7: Медленно - > Быстро		

		116~123	Эффект тряски Гобо 8: Медленно - > Быстро
		124~131	Эффект тряски Гобо 9: Медленно - > Быстро
		132~139	Эффект тряски Гобо 10: Медленно - > Быстро
		140~147	Эффект тряски Гобо 11: Медленно - > Быстро
		148~155	Эффект тряски Гобо 12: Медленно - > Быстро
		156~163	Эффект тряски Гобо 13: Медленно - > Быстро
		164~167	Нет гобо
		168~211	Вращение колеса гобо против часовой стрелки
		212~255	Вращение колеса гобо по часовой стрелке
11	Вращающиеся гобо (ROTATION GOBO WHEEL)	0~7	Открыто
		8~15	Гобо 1
		16~23	Гобо 2
		24~31	Гобо 3
		32~39	Гобо 4
		40~47	Гобо 5
		48~55	Гобо 6
		56~63	Гобо 7
		64~71	Нет Гобо
		72~79	Эффект тряски Гобо 1: Медленно - > Быстро
		80~87	Эффект тряски Гобо 2: Медленно - > Быстро
		88~95	Эффект тряски Гобо 3: Медленно - > Быстро
		96~103	Эффект тряски Гобо 4: Медленно - > Быстро
		104~111	Эффект тряски Гобо 5: Медленно - > Быстро

		112-119	Эффект тряски Гобо 6: Медленно - > Быстро
		120-127	Эффект тряски Гобо 7: Медленно - > Быстро
		128-135	Нет гобо
		136-195	Вращение колеса гобо против часовой стрелки
		196-255	Вращение колеса гобо по часовой стрелке
12	Вращение гобо (GOBO ROTATION)	0-3	Нет эффекта
		4-123	Вращение гобо на заданный угол
		124-187	Вращение влево
		188-191	Стоп
		192-255	Вращение вправо
13	Диммер (DIMMER)	0-255	Яркость 0-100%
14	Диммер 16 бит (DIMMER FINE)	0-255	
15	Стробоскоп (STROBE)	0-3	Затвор открыт
		4-67	Эффект 1
		68-99	Эффект 2
		100-131	Эффект 3
		132-175	Эффект 4
		176-247	Эффект 5
		248-251	Произвольная пульсация 1
		252-255	Произвольная пульсация 2
16	Режим работы диммера (DIMMER MODE)	0-63	Частота мерцания светодиода 1200 стандартная плавность диммера
		64-127	Частота мерцания светодиода 1200 быстрая плавность диммера
		128-191	Частота мерцания светодиода 13672 стандартная плавность диммера
		192-255	Частота мерцания светодиода 13672 быстрая плавность диммера
17	Призма	0-31	Призма выключена

	(PRISM)	32~255	Призма включена
18	Вращение призмы (PRISM ROTATION)	0~3	Остановка призмы
		4~123	Поворот призмы под любым углом
		124~187	Против часовой стрелки от медленного к быстрому
		188~191	Стоп
		192~255	По часовой стрелке от быстрого к медленному
19	Зум (ZOOM)	0~255	Регулировка угла раскрытия луча
20	Зум 16бит (ZOOM FINE)	0~255	
21	Фокус (FOCUS)	0~255	Фокусировка
22	Фокус 16бит (FOCUS FINE)	0~255	
23	Авто Фокус (AUTO FOCUS DISTANCE RESERVED)	0~3	Функция не используется
		4~63	5 м
		64~127	7,5 м
		128~191	10 м
		192~255	15 м
24	Авто Фокус Точно (AUTO FOCUS DISTANCE FINE RESERVED)	0~255	Зависит от значений, выставленных в предыдущем канале
25	Ирисовая диаграмма	0~127	Раскрытие ирисовой диаграммы от большого до малого

	(IRIS)	128-135	Самое маленькое раскрытие диафрагмы
		135-173	Встроенная программа 1 (от медленного к быстрому)
		174-211	Встроенная программа 2 (от медленного к быстрому)
		212-249	Встроенная программа 3 (от медленного к быстрому)
		250-255	Самое маленькое раскрытие диафрагмы
26	Фрост (FROST)	0-9	Не задано
		10-255	Плавное добавление эффекта Фрост
27	Скорость вращения (PAN / TILT SPEED)	0-255	От быстрой к медленной
28	Управление (CONTROL)	0-19	Функция не используется
		20-29	Полный сброс
		30-39	Сброс наклона и поворота
		40-49	Сброс цвета, Гобо, цветовой температуры
		50-59	Сброс параметров Зум, Фокус, Призма и Фрост
		60-69	Функция не используется
		70-74	Сброс настроек дисплея
		75-79	Выключение дисплея
		80-84	Включение дисплея
		85-89	Низкая скорость охлаждения
		90-94	Средняя скорость охлаждения
		95-99	Высокая скорость охлаждения

10. Технические характеристики

ИСТОЧНИК СВЕТА

- Источник света: белый светодиод, 350 Вт
- Срок службы светодиода: более 60 000 часов
- Цветовая температура: 7 000К

КЛЮЧЕВЫЕ ХАРАКТЕРИСТИКИ

- Тип эффекта: BEAM SPOT WASH
- Угол раскрытия луча: 5°-45°
- Цветовое колесо 1: 11 цветов + открытый
- Система цветосмешения: цветовое колесо + CMY + STO
- 1 колесо гобо: 13 статичных гобо рисунков + открытый, вращение колеса Гобо по и против часовой стрелки
- 2 колесо гобо: 7 вращающихся гобо рисунков + открытый, вращение колеса Гобо по и против часовой стрелки
- Тип призмы: 3-хгранная вращающаяся (в обе стороны)
- Ирисовая диафрагма: моторизированная
- Эффект «Фрост»: фрост-фильтр
- Стробоскоп: электронный, частота 0,3 – 20 раз/с
- Вращение:
 - Вращение по оси X (PAN): 540° (16 бит)
 - Наклон по оси Y (TILT): 270° (16 бит)
- Система охлаждения имеет 3 режима (на выбор): Автоматический (Auto) - автоматический режим охлаждения. Быстро (Fast) - максимальная скорость вращения вентиляторов. Медленно (Low) - медленная скорость вращения вентиляторов. Тише (SuperLow) - режим который дает дополнительные возможности по уровню шума
- Защита от перегрева светодиодов: да
- Особенность: CMY-синтез цветов

УПРАВЛЕНИЕ

- Протоколы управления: DMX512, RDM
- Количество каналов DMX: 21/25/28 каналов
- Режимы работы: DMX512, звуковая активация, встроенные автоматические программы, режим Ведущий-Ведомый (Master-Slave)
- Обновление программного обеспечения через DMX512 / RDM
- Ручное управление: Русифицированное меню, LCD дисплей и 4 кнопки управления на лицевой панели прибора с возможностью блокировки.
- Кнопка активации меню без внешнего питания (для работы требуется установка батареи)
- Кнопка быстрого доступа к переключению режимов охлаждения

ГАБАРИТЫ, ВЕС

Anzhee PRO PHOENIX BSW 350 CMY

- Габариты: 568 x 390 x 337 мм
- Вес: 15 кг

ПИТАНИЕ

- Входное напряжение: 100-240 В AC 50/60Гц
- Номинальная мощность: 460 Вт @220 В

www.anzhee.ru



11. Габариты прибора

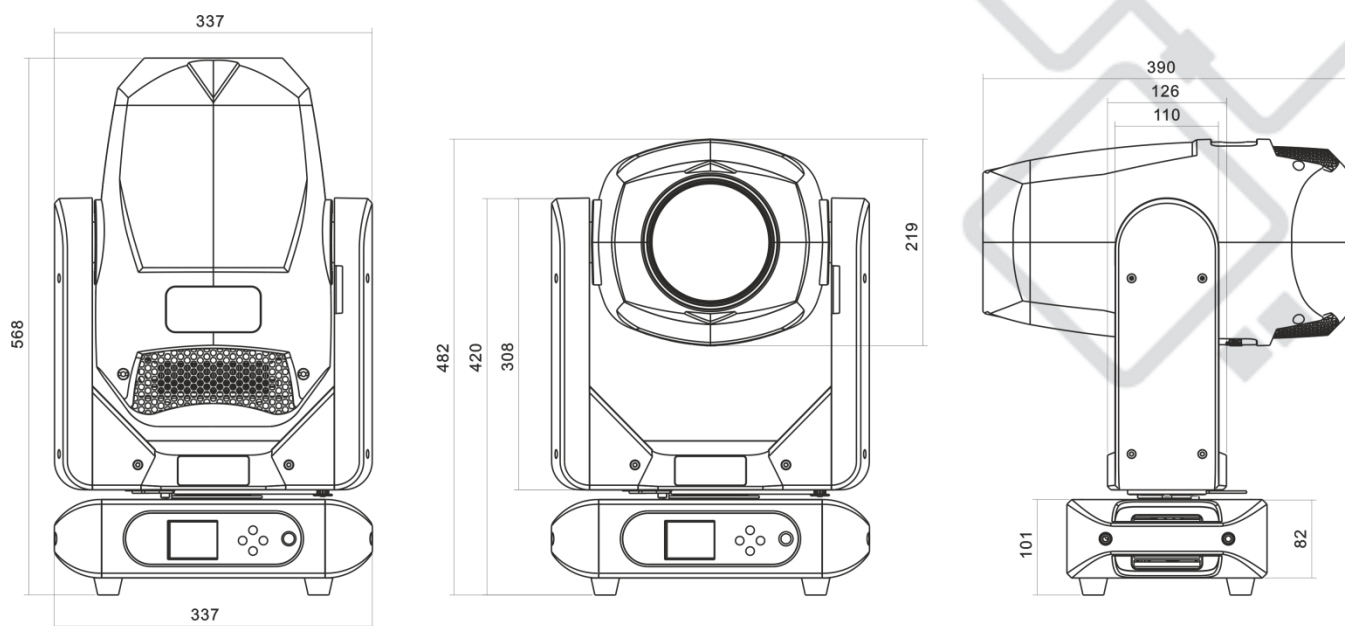

12. Фотометрические данные

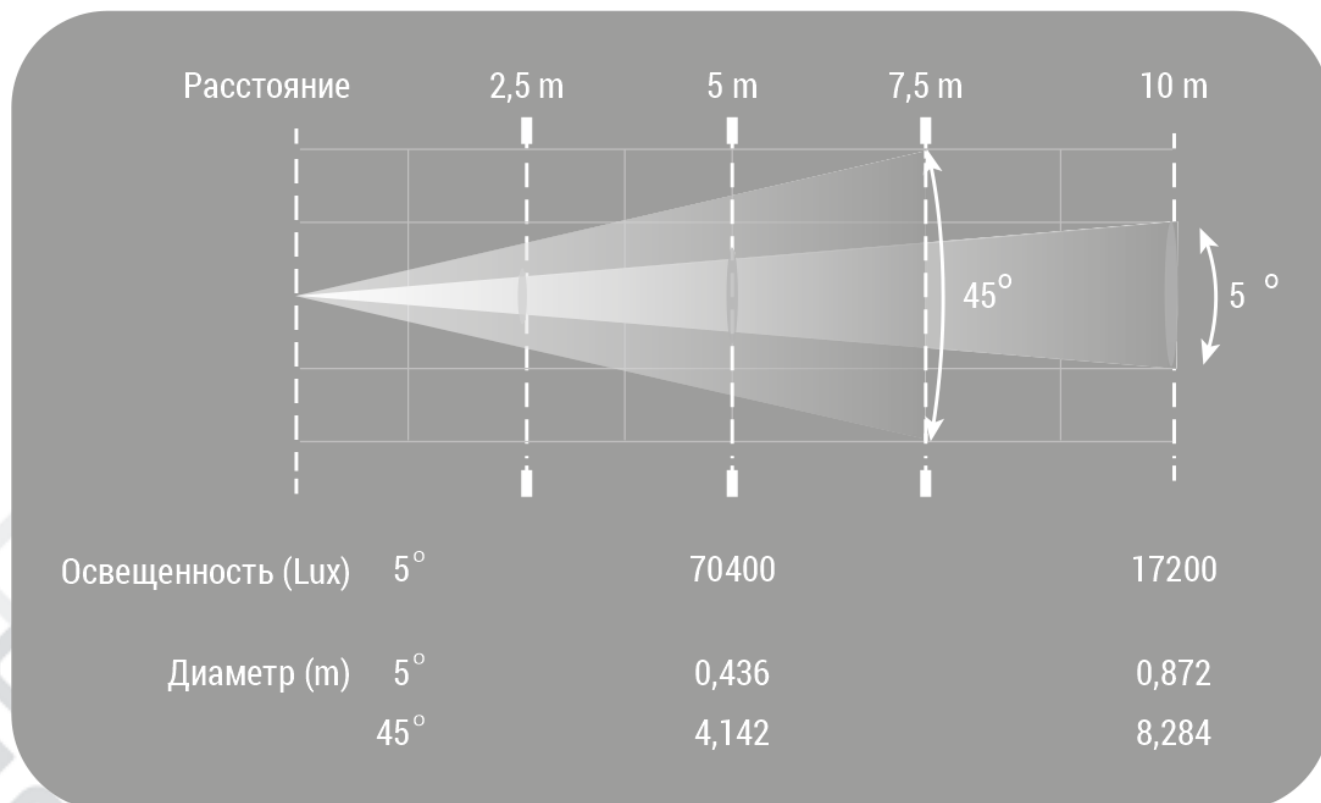

13. Гарантийные обязательства

1. Производитель гарантирует соответствие техническим характеристикам при соблюдении условий эксплуатации, транспортирования, хранения и монтажа.
2. Гарантийный срок эксплуатации исчисляется со дня продажи. При отсутствии корректно заполненного гарантийного талона и штампа поставщика в данном гарантийном талоне, условия гарантии регламентируются договором, а срок гарантии исчисляются со дня подписания акта приема-передачи оборудования.
3. При выявлении неисправностей в течение гарантийного срока поставщик обязуется осуществить ремонт изделия за свой счет. Гарантийные обязательства выполняются только при условии соблюдения правил установки и эксплуатации изделия.
4. Гарантийные обязательства не выполняются при:
 - наличии механических, термических повреждений оборудования или его частей;
 - наличии следов несанкционированного вскрытия и ремонта прибора;
 - наличия следов попадания жидкостей внутрь прибора.

При обнаружении вышеописанных нарушений ремонт производится на платной основе.

5. По вопросам сервисного обслуживания оборудования следует обращаться непосредственно к поставщику. В случае возникновения сложностей в решении сервисных вопросов с поставщиком, вы можете обратиться напрямую к компании-вендору (контакты указаны на сайте www.anzhee.ru), обязательно предоставив документ приема-передачи оборудования от поставщика.

ГАРАНТИЙНЫЙ ТАЛОН № _____

Наименование	Anzhee PRO PHOENIX BSW 350 CMY
Серийный номер	
Гарантийный срок	2 года с даты продажи
Дата продажи	
Продавец	

Подпись продавца _____

М.П.

=====

«Товар получил в исправном состоянии. С гарантийными условиями ознакомлен и согласен».

Подпись покупателя _____

ОТМЕТКИ О ПРОИЗВЕДЕННОМ РЕМОНТЕ:

Дата ремонта _____

Произведенный ремонт

Дата ремонта _____

Произведенный ремонт







✉ support@anzhee.ru

🌐 www.anzhee.ru